

OWNER'S MANUAL



CMR-30 Marine Wired Remote with Full-Color LCD Display

Mando a distancia marino con cable
Télécommande filaire marine
Marine Kabelfernbedienung
Telecomando cablato marino



CMR30-MAN 032522
©2022 Clarion Marine Audio





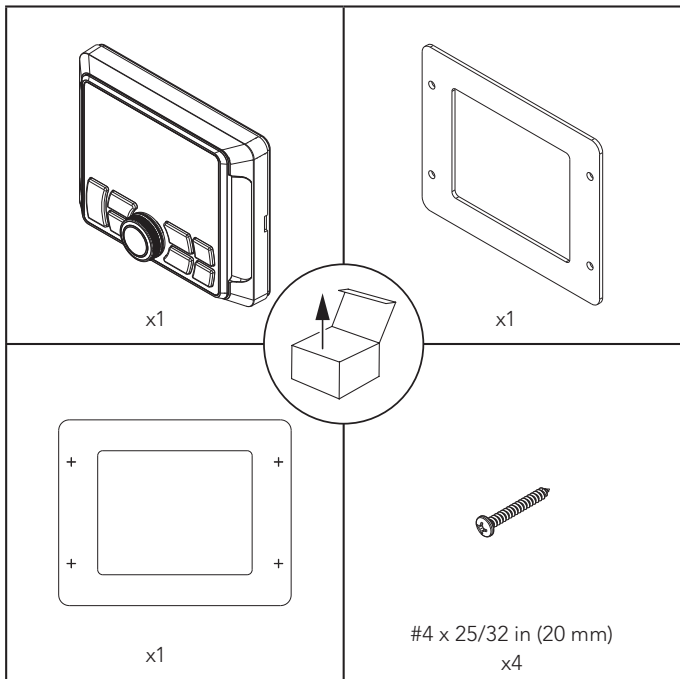

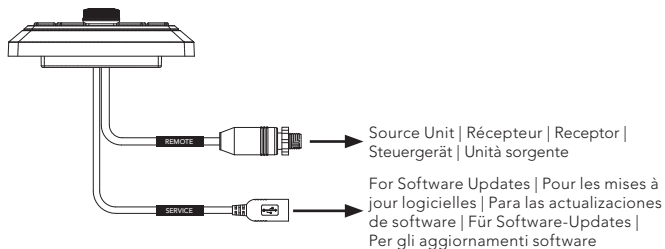
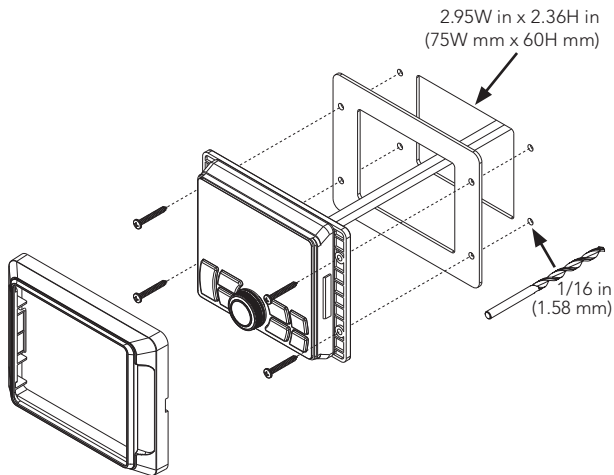



CMR-30





GENERAL CONTROLS

	<ul style="list-style-type: none">• Rotate to adjust volume• Rotate/press for navigation and making selections
 SOURCE	<ul style="list-style-type: none">• Short press to turn ON; Long press to turn OFF• Short press to advance through available sources
 SETTINGS	<ul style="list-style-type: none">• Short press to access audio settings• Long press to access system settings
 BACK/MENU	<ul style="list-style-type: none">• Short press to go back one step or access menus• Long press to advance through menus
 FAVORITES	<ul style="list-style-type: none">• Short press to access stored presets• Long press to store a frequency as a preset
	<ul style="list-style-type: none">• Short press to mute/unmute (tuner/AUX)• Short press to pause/resume (USB/Bluetooth)
	Short press to: <ul style="list-style-type: none">• Manually adjust tuner forwards• Select the next track (USB/Bluetooth) Long press to: <ul style="list-style-type: none">• Seek to the next tuner channel• Fast-forward (USB/Bluetooth)
	Short press to: <ul style="list-style-type: none">• Manually adjust tuner backwards• Restart track/select the previous track (USB/Bluetooth) Long press to: <ul style="list-style-type: none">• Seek to the previous tuner channel• Fast-rewind (USB/Bluetooth)
Note: Control functionality will vary by the connected host source unit.	

INSTALLATION CONSIDERATIONS

- Installation requires appropriate tools and safety equipment. Professional installation is recommended.
- This product is water-resistant. Do not submerge or subject to high-pressure water spray.
- Do not mount in areas of extreme heat.
- Mount this product securely to prevent damage or injury in severe conditions.
- Before cutting or drilling, check for potential obstacles behind mounting surfaces.
- Carefully route all system wiring away moving parts and sharp edges.
- Secure all wiring and use grommets and loom where appropriate to protect from sharp edges.









IP67 WATER RESISTANCE RATING

This product has been tested to withstand immersion in water, up to 1 meter (3.28 ft.) deep, for up to 30 minutes (when properly installed). While designed to be water resistant, this product should never be submerged under water for prolonged periods or subjected to activity that creates pressure on it that exceeds its depth rating.

CONNECTION CAPACITY

Connect up to three wired remotes to a single source unit, at up to 75 ft (23m) away (cumulative cable length). Each wired remote connects directly using accessory controller cables and 2-way splitters (sold separately). Refer to the connected host source unit's user manual for specific control functionality.

CONTROLES GENERALES

	<ul style="list-style-type: none">• Girar para ajustar el volumen• Girar/presionar para navegar y seleccionar
 SOURCE	<ul style="list-style-type: none">• Presionar brevemente para encender; mantener presionado para apagar• Presionar brevemente para cambiar entre las fuentes disponibles
 SETTINGS	<ul style="list-style-type: none">• Presionar brevemente para acceder a los ajustes de audio• Mantener presionado para acceder a los ajustes del sistema
 BACK/MENU	<ul style="list-style-type: none">• Presionar brevemente para regresar al menú anterior o acceder a los menús específicos de la fuente• Mantener presionado para cambiar entre los menús específicos de la fuente
 FAVORITES	<ul style="list-style-type: none">• Presionar brevemente para acceder a las frecuencias memorizadas• Mantener presionado para guardar una frecuencia como favorita en la memoria
	<ul style="list-style-type: none">• Presionar brevemente para silenciar/reactivar el audio (sintonizador/AUX) o pausar/reanudar la selección actual (USB/Bluetooth)
	Presionar brevemente para: <ul style="list-style-type: none">• Ajustar manualmente el sintonizador hacia delante• Seleccionar la siguiente pista (USB/Bluetooth) Mantener presionado para: <ul style="list-style-type: none">• Buscar el siguiente canal• Avanzar rápidamente (USB/Bluetooth)
	Presionar brevemente para: <ul style="list-style-type: none">• Ajustar manualmente el sintonizador hacia atrás• Reiniciar la pista/seleccionar la pista anterior (USB/Bluetooth) Mantener presionado para: <ul style="list-style-type: none">• Buscar el canal anterior• Retroceder rápidamente (USB/Bluetooth)
Nota: Las funciones de control variarán en función de la unidad fuente anfitriona conectada.	

CONSIDERACIONES SOBRE LA INSTALACIÓN

- Para la instalación se requieren herramientas y equipos de seguridad adecuados. Se recomienda que la instalación la realice un profesional.
- Este producto es resistente al agua. No se debe sumergir ni rociar con agua a alta presión.
- No se debe montar en zonas de calor extremo.
- Monte este producto de forma segura para evitar daños o lesiones en condiciones extremas.
- Antes de cortar o taladrar, compruebe que no haya obstáculos detrás de las superficies de montaje.
- Aleje con cuidado de piezas móviles y de bordes afilados todo el cableado del sistema.
- Asegure todo el cableado y utilice ojales y organizadores cuando sea necesario para protegerlo de bordes afilados.









GRADO DE RESISTENCIA AL AGUA IP67

Este producto se ha sometido a pruebas para garantizar que resiste la inmersión en agua, hasta 1 metro (3,28 ft) de profundidad, durante un máximo de 30 minutos (si está correctamente instalado). Aunque está diseñado para ser resistente al agua, este producto nunca debe sumergirse bajo el agua durante períodos prolongados ni someterse a una actividad que genere una presión sobre él que supere su índice de profundidad.

CAPACIDAD DE CONEXIÓN

Conecte hasta tres controles a una misma unidad fuente y a una distancia máxima de 75 ft (23 m) (longitud de cable acumulada). Cada control por cable se conecta directamente mediante cables de control y divisores de 2 vías accesorios (se venden por separado). Consulte el manual de usuario de la unidad fuente anfitriona conectada para conocer las funciones de control específicas.

ALLGEMEINE BEDIENELEMENTE

	<ul style="list-style-type: none">• Zum Einstellen der Lautstärke drehen• Zum Navigieren und Auswählen drehen/drücken
 SOURCE	<ul style="list-style-type: none">• Kurz drücken zum Einschalten; lang drücken zum Ausschalten• Kurz drücken, um die verfügbaren Quellen zu durchgehen
 SETTINGS	<ul style="list-style-type: none">• Kurz drücken für Zugriff auf Audioeinstellungen• Lang drücken für Zugriff auf Systemeinstellungen
 BACK/MENU	<ul style="list-style-type: none">• Kurz drücken für Schritt zurück oder für quellenspezifische Menüs• Lang drücken, um durch quellenspezifische Menüs zu gehen
 FAVORITES	<ul style="list-style-type: none">• Kurz drücken, um gespeicherte Sender abzurufen• Lang drücken, um Frequenz als Voreinstellung zu speichern
	<ul style="list-style-type: none">• Kurz drücken um Stummschaltung de-/aktivieren (tuner/AUX) oder für Pause/Fortsetzen der aktuellen Auswahl (USB/Bluetooth)
	<p>Kurz drücken für:</p> <ul style="list-style-type: none">• Sendersuche manuell vorwärts• Nächsten Titel wählen (USB/Bluetooth) <p>Lang drücken, für:</p> <ul style="list-style-type: none">• Suchlauf zur nächsten Station• Schnellvorlauf (USB/Bluetooth)
	<p>Kurz drücken für:</p> <ul style="list-style-type: none">• Sendersuche manuell rückwärts• Titel neu starten/vorherigen Titel auswählen (USB/Bluetooth) <p>Lang drücken, für:</p> <ul style="list-style-type: none">• Suchlauf zur vorherigen Station• Schnelrücklauf (USB/Bluetooth)
<p>Hinweis: Die Steuerungsfunktionalität hängt vom angeschlossenen Quellgerät ab.</p>	

ÜBERLEGUNGEN ZUR INSTALLATION









- Die Installation erfordert geeignetes Werkzeug und Sicherheitsausrüstung. Es wird eine Installation durch eine Fachkraft empfohlen.
- Dieses Produkt ist wasserbeständig. Nicht eintauchen oder Hochdruckwasserspray aussetzen.
- Nicht in Bereichen mit extremer Wärme montieren.
- Achten Sie auf eine sichere Befestigung dieses Produkts, um Beschädigungen oder Verletzungen bei starkem Seegang zu vermeiden.
- Kontrollieren Sie vor dem Schneiden oder Bohren, ob sich hinter den Montageflächen mögliche Hindernisse befinden.
- Die gesamte Systemverkabelung muss in ausreichendem Abstand an beweglichen Teilen und scharfen Kanten vorbeigeführt werden.
- Sichern Sie die Kabel und verwenden Sie ggf. Tüllen und Kabelband, um Schutz vor scharfen Kanten zu bieten.

SCHUTZART IP67

Dieses Produkt wurde getestet und hält einem Eintauchen in Wasser von bis zu 1 Meter Tiefe für bis zu 30 Minuten stand (bei ordnungsgemäßer Installation). Dieses Produkt ist zwar wasserbeständig, darf jedoch niemals über längere Zeiträume unter Wasser getaucht oder einem Druck ausgesetzt werden, der die angegebene Wassertiefe überschreitet.

ANSCHLUSSMÖGLICHKEITEN Schließen Sie bis zu drei Kabelfernbedienungen an ein einziges Quellgerät in einem Abstand von bis zu 23 m an (Gesamtkabellänge). Jede Kabelfernbedienung wird direkt über Fernbedienungskabel und 2-Wege-Splitter (separat erhältlich) angeschlossen. Informationen zu spezifischen Steuerfunktionen finden Sie im Benutzerhandbuch des angeschlossenen Quellgeräts.

COMANDI GENERALI

	<ul style="list-style-type: none">• Ruotare per regolare il volume• Ruotare/Premere per navigare ed effettuare selezioni
 SOURCE	<ul style="list-style-type: none">• Premere brevemente per accendere; premere a lungo per spegnere• Premere brevemente per scorrere tra le sorgenti disponibili
 SETTINGS	<ul style="list-style-type: none">• Premere brevemente per accedere alle impostazioni audio• Premere a lungo per accedere alle impostazioni dell'impianto
 BACK/MENU	<ul style="list-style-type: none">• Premere brevemente per eseguire un passaggio indietro oppure accedere ai menu specifici della sorgente• Premere a lungo per scorrere tra i menu specifici della sorgente
 FAVORITES	<ul style="list-style-type: none">• Premere brevemente per accedere alle impostazioni preconfigurate memorizzate• Premere a lungo per memorizzare una frequenza come impostazione preconfigurata
	<ul style="list-style-type: none">• Premere brevemente per silenziare/attivare l'audio (sintonizzatore/AUX) o interrompere/riprendere la selezione attuale (USB/Bluetooth)
	<p>Premere brevemente per:</p> <ul style="list-style-type: none">• Regolare manualmente il sintonizzatore in avanti• Selezionare il brano successivo (USB/Bluetooth) <p>Premere a lungo per:</p> <ul style="list-style-type: none">• Cercare il canale successivo• Accelerare (USB/Bluetooth)
	<p>Premere brevemente per:</p> <ul style="list-style-type: none">• Regolare manualmente il sintonizzatore indietro• Riavviare il brano/selezionare il brano precedente (USB/Bluetooth) <p>Premere a lungo per:</p> <ul style="list-style-type: none">• Cercare il canale precedente• Riavvolgere rapidamente (USB/Bluetooth)
<p>Nota: La funzione di controllo varia in funzione dell'unità sorgente host collegata.</p>	

CONSIDERAZIONI SULL'INSTALLAZIONE

- Per l'installazione si richiedono strumenti e attrezzature di sicurezza idonei. Si consiglia di far eseguire l'installazione da un professionista.
- Questo prodotto è resistente all'acqua. Non immergere o esporre a getti di acqua ad alta pressione.
- Non installare in aree con calore estremo.
- Montare il presente prodotto in posizione salda, al fine di evitare danni o lesioni in condizioni avverse.
- Prima di eseguire tagli o perforazioni, verificare la presenza di potenziali ostacoli dietro le superfici di montaggio.
- Istradare con cautela il cablaggio di tutto il sistema lontano da parti mobili o bordi affilati.
- Assicurare tutto il cablaggio e utilizzare i passacavi e l'intelaiatura laddove appropriato al fine di proteggere dai bordi affilati.









CLASSE DI RESISTENZA ALL'ACQUA IP67

Questo prodotto è stato collaudato per resistere all'immersione in acqua con profondità fino a 1 metro (3,28 ft.), per un massimo di 30 minuti (se installato correttamente). Sebbene sia stato progettato per essere resistente all'acqua, questo prodotto non deve mai essere immerso sott'acqua per periodi estesi o soggetto a un'attività che lo sottopone a una pressione tale da superare il suo valore nominale di profondità.

CAPACITÀ DI COLLEGAMENTO

Collegare fino a tre controller cablati a un'unica unità sorgente, a una distanza massima di 75 ft (23 m) (lunghezza totale del cavo). Ciascun controller cablato si collega direttamente impiegando cavi di controller e splitter a 2 vie accessori (venduti separatamente). Consultare il manuale d'uso dell'unità sorgente host per la funzione di controllo specifica.

COMMANDES GÉNÉRALES

	<ul style="list-style-type: none"> • Tourner pour régler le volume • Tourner/appuyer pour naviguer et effectuer des sélections
 SOURCE	<ul style="list-style-type: none"> • Appuyer brièvement pour allumer l'appareil ; appuyer longuement pour l'éteindre • Appuyer brièvement pour faire défiler les sources disponibles
 SETTINGS	<ul style="list-style-type: none"> • Appuyer brièvement pour accéder aux paramètres audio • Appuyer longuement pour accéder aux paramètres système
 BACK/MENU	<ul style="list-style-type: none"> • Appuyer brièvement pour revenir en arrière ou accéder à des menus spécifiques du récepteur • Appuyer longuement pour faire défiler des menus spécifiques du récepteur
 FAVORITES	<ul style="list-style-type: none"> • Appuyer brièvement pour accéder aux présélections enregistrées • Appuyer longuement pour enregistrer une fréquence comme présélection
	<ul style="list-style-type: none"> • Appuyer brièvement pour couper/rétablir le son (tuner/AUX) ou mettre en pause/reprendre la sélection en cours (USB/Bluetooth)
	<p>Appuyer brièvement pour :</p> <ul style="list-style-type: none"> • Faire défiler le tuner en avant manuellement • Sélectionner la piste suivante (USB/Bluetooth) <p>Appuyer longuement pour :</p> <ul style="list-style-type: none"> • Rechercher le canal suivant • Effectuer une avance rapide (USB/Bluetooth)
	<p>Appuyer brièvement pour :</p> <ul style="list-style-type: none"> • Faire défiler le tuner en arrière manuellement • Redémarrer la piste/sélectionner la piste précédente (USB/Bluetooth) <p>Appuyer longuement pour :</p> <ul style="list-style-type: none"> • Rechercher le canal précédent • Effectuer un retour rapide (USB/Bluetooth)
<p>Nota: La funzione di controllo varia in funzione dell'unità sorgente host collegata.</p>	

CONSIDÉRATIONS RELATIVES À L'INSTALLATION

- L'installation nécessite des outils et des équipements de sécurité appropriés. Une installation par un professionnel est recommandée.
- Ce produit résiste à l'eau. Ne pas l'immerger pas ni ne le soumettre à un jet d'eau à haute pression.
- Ne pas l'installer pas dans des zones de chaleur extrême.
- Fixer solidement ce produit pour éviter tout risque de dommages ou de blessures graves.
- Avant de procéder au découpage ou au perçage, vérifier l'absence d'obstacles potentiels derrière les surfaces de montage.
- Acheminer soigneusement tous les câbles du système à l'écart des pièces mobiles et des bords tranchants.
- Fixer tous les câbles et utiliser des passe-câbles et des faisceaux de câbles, le cas échéant, pour les protéger des bords tranchants.

INDICE DE RÉSISTANCE À L'EAU IP67

Ce produit a été testé pour résister à l'immersion dans l'eau jusqu'à 1 mètre de profondeur pendant une durée atteignant 30 minutes (s'il est correctement installé). Bien qu'il soit conçu pour résister à l'eau, ce produit ne doit jamais être submergé dans l'eau pendant des périodes prolongées, ni soumis à des activités susceptibles de créer une pression sur le produit supérieure à la valeur nominale de profondeur.

CAPACITÉ DE CONNEXION

Possibilité de connecter jusqu'à trois télécommandes à une seule source, à une distance maximale de 23 m (longueur de câble cumulée). Chaque télécommande filaire se connecte directement à l'aide de câbles de contrôleurs auxiliaires et de répartiteurs à 2 voies (vendus séparément). Pour les fonctionnalités de contrôle spécifiques, reportez-vous au manuel de l'utilisateur concernant l'unité hôte source connectée.