

OWNER'S MANUAL



CMR-10

Marine Wired Remote

Mando a distancia marino con cable
Télécommande filaire marine
Marine Kabelfernbedienung
Telecomando cablato marino



CMR10-MAN 092221
©2021 Clarion Marine Audio



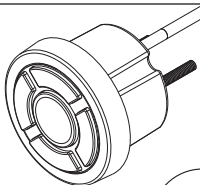

x1





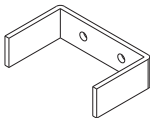
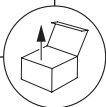



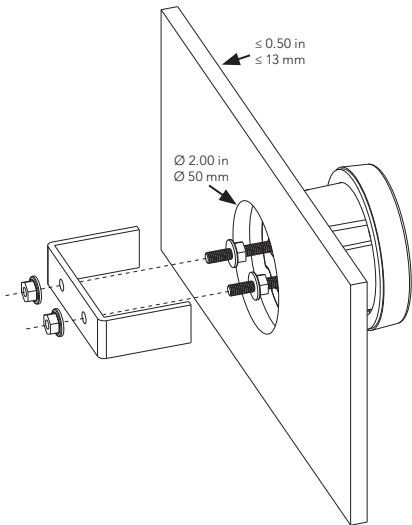

M4 x 0.7 mm
x4



x1



GENERAL CONTROLS

SOURCE 	<ul style="list-style-type: none">• Short press to turn ON• Long press to to turn OFF• Short press to advance through available sources
	<ul style="list-style-type: none">• Short press to mute/unmute tuner• Short press to pause/resume (USB/Bluetooth)
VOL 	<ul style="list-style-type: none">• Short press to increase volume
VOL 	<ul style="list-style-type: none">• Short press to decrease volume
FAV 	<ul style="list-style-type: none">• Short press to select the next preset
FAV 	<ul style="list-style-type: none">• Short press to select the previous preset
	Short press to: <ul style="list-style-type: none">• Manually adjust tuner forwards• Select the next track (USB/Bluetooth) Long press to: <ul style="list-style-type: none">• Seek to the next tuner channel• Fast-forward (USB)
	Short press to: <ul style="list-style-type: none">• Manually adjust tuner backwards• Restart track/select the previous track (USB/Bluetooth) Long press to: <ul style="list-style-type: none">• Seek to the previous tuner channel• Fast-rewind (USB)
Note: Control functionality will vary by the connected host source unit.	

INSTALLATION CONSIDERATIONS

- Installation requires appropriate tools and safety equipment. Professional installation is recommended.
- This product is water-resistant. Do not submerge or subject to high-pressure water spray.
- Do not mount in areas of extreme heat.
- Mount this product securely to prevent damage or injury in severe conditions.
- Before cutting or drilling, check for potential obstacles behind mounting surfaces.
- Carefully route all system wiring away moving parts and sharp edges.
- Secure all wiring and use grommets and loom where appropriate to protect from sharp edges.





IP67 WATER RESISTANCE RATING

This product has been tested to withstand immersion in water, up to 1 meter (3.28 ft.) deep, for up to 30 minutes (when properly installed). While designed to be water resistant, this product should never be submerged under water for prolonged periods or subjected to activity that creates pressure on it that exceeds its depth rating.

CONNECTION CAPACITY

Connect up to three wired remotes to a single source unit, at up to 75 ft (23m) away (cumulative cable length). Each wired remote connects directly using accessory controller cables and 2-way splitters (sold separately). Refer to the connected host source unit's user manual for specific control functionality.

CONTROLES GENERALES

SOURCE 	<ul style="list-style-type: none">• Presionar brevemente para encender la unidad• Mantener presionado para apagar la unidad• Presionar brevemente para cambiar entre las fuentes disponibles
	<ul style="list-style-type: none">• Presionar brevemente para silenciar el sintonizador o activar el sonido• Presionar brevemente para pausar/reanudar (USB/Bluetooth)
VOL +	<ul style="list-style-type: none">• Presionar brevemente para aumentar el volumen
VOL -	<ul style="list-style-type: none">• Presionar brevemente para reducir el volumen
FAV +	<ul style="list-style-type: none">• Presionar brevemente para pasar a la siguiente frecuencia favorita
FAV -	<ul style="list-style-type: none">• Presionar brevemente para pasar a la frecuencia favorita anterior
	<p>Presionar brevemente para:</p> <ul style="list-style-type: none">• Ajustar manualmente el sintonizador hacia delante• Seleccionar la siguiente pista (USB/Bluetooth) <p>Mantener presionado para:</p> <ul style="list-style-type: none">• Buscar el siguiente canal del sintonizador• Avanzar rápidamente (USB)
	<p>Presionar brevemente para:</p> <ul style="list-style-type: none">• Ajustar manualmente el sintonizador hacia atrás• Reiniciar la pista/seleccionar la pista anterior (USB/Bluetooth) <p>Mantener presionado para:</p> <ul style="list-style-type: none">• Buscar el canal anterior del sintonizador• Retroceder rápidamente (USB)
<p>Nota: Las funciones de control variarán en función de la unidad fuente anfitriona conectada.</p>	

CONSIDERACIONES SOBRE LA INSTALACIÓN

- Para la instalación se requieren herramientas y equipos de seguridad adecuados. Se recomienda que la instalación la realice un profesional.
- Este producto es resistente al agua. No se debe sumergir ni rociar con agua a alta presión.
- No se debe montar en zonas de calor extremo.
- Monte este producto de forma segura para evitar daños o lesiones en condiciones extremas.
- Antes de cortar o taladrar, compruebe que no haya obstáculos detrás de las superficies de montaje.
- Aleje con cuidado de piezas móviles y de bordes afilados todo el cableado del sistema.
- Asegure todo el cableado y utilice ojales y organizadores cuando sea necesario para protegerlo de bordes afilados.

GRADO DE RESISTENCIA AL AGUA IP67

Este producto se ha sometido a pruebas para garantizar que resiste la inmersión en agua, hasta 1 metro (3,28 ft) de profundidad, durante un máximo de 30 minutos (si está correctamente instalado). Aunque está diseñado para ser resistente al agua, este producto nunca debe sumergirse bajo el agua durante períodos prolongados ni someterse a una actividad que genere una presión sobre él que supere su índice de profundidad.

CAPACIDAD DE CONEXIÓN

Conecte hasta tres controles a una misma unidad fuente y a una distancia máxima de 75 ft (23 m) (longitud de cable acumulada). Cada control por cable se conecta directamente mediante cables de control y divisores de 2 vías accesorios (se venden por separado). Consulte el manual de usuario de la unidad fuente anfitriona conectada para conocer las funciones de control específicas.

ALLGEMEINE BEDIENELEMENTE

SOURCE 	<ul style="list-style-type: none">• Zum Einschalten kurz drücken• Zum Ausschalten lange drücken• Kurz drücken, um die verfügbaren Quellen zu durchgehen
	<ul style="list-style-type: none">• Kurz drücken, um Stummschaltung des Tuners zu de-/aktivieren• Kurz drücken für Pause/Fortsetzen (USB/Bluetooth)
VOL 	<ul style="list-style-type: none">• Kurz drücken, um die Lautstärke zu erhöhen
VOL 	<ul style="list-style-type: none">• Kurz drücken, um die Lautstärke zu verringern
FAV 	<ul style="list-style-type: none">• Kurz drücken, um die nächste Voreinstellung zu wählen
FAV 	<ul style="list-style-type: none">• Kurz drücken, um die vorherige Voreinstellung zu wählen
	<p>Kurz drücken für:</p> <ul style="list-style-type: none">• Sendersuche manuell vorwärts• Nächsten Titel wählen (USB/Bluetooth) <p>Lang drücken, für:</p> <ul style="list-style-type: none">• Suchlauf zur nächsten Radiostation• Schneller Vorlauf (USB)
	<p>Kurz drücken für:</p> <ul style="list-style-type: none">• Sendersuche manuell rückwärts• Titel neu starten/vorherigen Titel auswählen (USB/Bluetooth) <p>Lang drücken, für:</p> <ul style="list-style-type: none">• Suchlauf zur vorherigen Radiostation• Schneller Rücklauf (USB)
<p>Hinweis: Die Steuerungsfunktionalität hängt vom angeschlossenen Quellgerät ab.</p>	

ÜBERLEGUNGEN ZUR INSTALLATION









- Die Installation erfordert geeignetes Werkzeug und Sicherheitsausrüstung. Es wird eine Installation durch eine Fachkraft empfohlen.
- Dieses Produkt ist wasserbeständig. Nicht eintauchen oder Hochdruckwasserspray aussetzen.
- Nicht in Bereichen mit extremer Wärme montieren.
- Achten Sie auf eine sichere Befestigung dieses Produkts, um Beschädigungen oder Verletzungen bei starkem Seegang zu vermeiden.
- Kontrollieren Sie vor dem Schneiden oder Bohren, ob sich hinter den Montageflächen mögliche Hindernisse befinden.
- Die gesamte Systemverkabelung muss in ausreichendem Abstand an beweglichen Teilen und scharfen Kanten vorbeigeführt werden.
- Sichern Sie die Kabel und verwenden Sie ggf. Tüllen und Kabelband, um Schutz vor scharfen Kanten zu bieten.

SCHUTZART IP67

Dieses Produkt wurde getestet und hält einem Eintauchen in Wasser von bis zu 1 Meter Tiefe für bis zu 30 Minuten stand (bei ordnungsgemäßer Installation). Dieses Produkt ist zwar wasserbeständig, darf jedoch niemals über längere Zeiträume unter Wasser getaucht oder einem Druck ausgesetzt werden, der die angegebene Wassertiefe überschreitet.

ANSCHLUSSMÖGLICHKEITEN Schließen Sie bis zu drei Kabelfernbedienungen an ein einziges Quellgerät in einem Abstand von bis zu 23 m an (Gesamtkabellänge). Jede Kabelfernbedienung wird direkt über Fernbedienungskabel und 2-Wege-Splitter (separat erhältlich) angeschlossen. Informationen zu spezifischen Steuerfunktionen finden Sie im Benutzerhandbuch des angeschlossenen Quellgeräts.

COMANDI GENERALI

SOURCE 	<ul style="list-style-type: none">• Premere brevemente per accendere• Premere a lungo per spegnere• Premere brevemente per scorrere tra le sorgenti disponibili
	<ul style="list-style-type: none">• Premere brevemente per tacitare/attivare il sintonizzatore• Premere brevemente per interrompere/riprendere (USB/Bluetooth)
VOL 	<ul style="list-style-type: none">• Premere brevemente per aumentare il volume
VOL 	<ul style="list-style-type: none">• Premere brevemente per diminuire il volume
FAV 	<ul style="list-style-type: none">• Premere brevemente per selezionare la configurazione preimpostata successiva
FAV 	<ul style="list-style-type: none">• Premere brevemente per selezionare la configurazione preimpostata precedente
	<p>Premere brevemente per:</p> <ul style="list-style-type: none">• Regolare manualmente il sintonizzatore in avanti• Selezionare il brano successivo (USB/Bluetooth) <p>Premere a lungo per:</p> <ul style="list-style-type: none">• Cercare il canale successivo del sintonizzatore• Accelerare (USB)
	<p>Premere brevemente per:</p> <ul style="list-style-type: none">• Regolare manualmente il sintonizzatore indietro• Riavviare il brano/selezionare il brano precedente (USB/Bluetooth) <p>Premere a lungo per:</p> <ul style="list-style-type: none">• Cercare il canale del sintonizzatore precedente• Riavvolgere rapidamente (USB)
<p>Nota: La funzione di controllo varia in funzione dell'unità sorgente host collegata.</p>	

CONSIDERAZIONI SULL'INSTALLAZIONE

- Per l'installazione si richiedono strumenti e attrezzature di sicurezza idonei. Si consiglia di far eseguire l'installazione da un professionista.
- Questo prodotto è resistente all'acqua. Non immergere o esporre a getti di acqua ad alta pressione.
- Non installare in aree con calore estremo.
- Montare il presente prodotto in posizione salda, al fine di evitare danni o lesioni in condizioni avverse.
- Prima di eseguire tagli o perforazioni, verificare la presenza di potenziali ostacoli dietro le superfici di montaggio.
- Istradare con cautela il cablaggio di tutto il sistema lontano da parti mobili o bordi affilati.
- Assicurare tutto il cablaggio e utilizzare i passacavi e l'intelaiatura laddove appropriato al fine di proteggere dai bordi affilati.









CLASSE DI RESISTENZA ALL'ACQUA IP67

Questo prodotto è stato collaudato per resistere all'immersione in acqua con profondità fino a 1 metro (3,28 ft.), per un massimo di 30 minuti (se installato correttamente). Sebbene sia stato progettato per essere resistente all'acqua, questo prodotto non deve mai essere immerso sott'acqua per periodi estesi o soggetto a un'attività che lo sottopone a una pressione tale da superare il suo valore nominale di profondità.

CAPACITÀ DI COLLEGAMENTO

Collegare fino a tre controller cablati a un'unica unità sorgente, a una distanza massima di 75 ft (23 m) (lunghezza totale del cavo). Ciascun controller cablato si collega direttamente impiegando cavi di controller e splitter a 2 vie accessori (venduti separatamente). Consultare il manuale d'uso dell'unità sorgente host per la funzione di controllo specifica.

COMMANDES GÉNÉRALES

SOURCE 	<ul style="list-style-type: none">• Appuyer brièvement pour mettre l'appareil en marche• Appuyer longuement pour mettre l'appareil à l'arrêt• Appuyer brièvement pour faire défiler les sources disponibles
	<ul style="list-style-type: none">• Appuyer brièvement pour couper/établir le son du tuner• Appuyer brièvement pour couper/rétablir (USB/Bluetooth)
VOL 	<ul style="list-style-type: none">• Appuyer brièvement pour augmenter le volume
VOL 	<ul style="list-style-type: none">• Appuyer brièvement pour diminuer le volume
FAV 	<ul style="list-style-type: none">• Appuyer brièvement pour sélectionner le préréglage suivant
FAV 	<ul style="list-style-type: none">• Appuyer brièvement pour sélectionner le préréglage précédent
	Appuyer brièvement pour : <ul style="list-style-type: none">• Faire défiler le tuner en avant manuellement (AM/FM/WB)• Sélectionner la piste suivante (USB/Bluetooth) Appuyer longuement pour : <ul style="list-style-type: none">• Chercher le canal du tuner suivant• Avance rapide (USB)
	Appuyer brièvement pour : <ul style="list-style-type: none">• Faire défiler le tuner en arrière manuellement• Redémarrer la piste/sélectionner la piste précédente (USB/Bluetooth) Appuyer longuement pour : <ul style="list-style-type: none">• Chercher le canal du tuner précédent• Effectuer un retour rapide (USB)
Remarque : Les fonctionnalités de commande varient selon l'unité hôte source connectée.	

CONSIDÉRATIONS RELATIVES À L'INSTALLATION

- L'installation nécessite des outils et des équipements de sécurité appropriés. Une installation par un professionnel est recommandée.
- Ce produit résiste à l'eau. Ne pas l'immerger pas ni ne le soumettre à un jet d'eau à haute pression.
- Ne pas l'installer pas dans des zones de chaleur extrême.
- Fixer solidement ce produit pour éviter tout risque de dommages ou de blessures graves.
- Avant de procéder au découpage ou au perçage, vérifier l'absence d'obstacles potentiels derrière les surfaces de montage.
- Acheminer soigneusement tous les câbles du système à l'écart des pièces mobiles et des bords tranchants.
- Fixer tous les câbles et utiliser des passe-câbles et des faisceaux de câbles, le cas échéant, pour les protéger des bords tranchants.

INDICE DE RÉSISTANCE À L'EAU IP67

Ce produit a été testé pour résister à l'immersion dans l'eau jusqu'à 1 mètre de profondeur pendant une durée atteignant 30 minutes (s'il est correctement installé). Bien qu'il soit conçu pour résister à l'eau, ce produit ne doit jamais être submergé dans l'eau pendant des périodes prolongées, ni soumis à des activités susceptibles de créer une pression sur le produit supérieure à la valeur nominale de profondeur.

CAPACITÉ DE CONNEXION

Possibilité de connecter jusqu'à trois télécommandes à une seule source, à une distance maximale de 23 m (longueur de câble cumulée). Chaque télécommande filaire se connecte directement à l'aide de câbles de contrôleurs auxiliaires et de répartiteurs à 2 voies (vendus séparément). Pour les fonctionnalités de contrôle spécifiques, reportez-vous au manuel de l'utilisateur concernant l'unité hôte source connectée.