

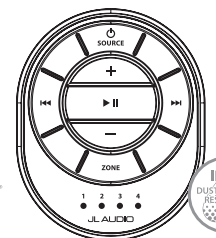

A Garmin Brand



## MediaMaster® MMR-25W Wireless Remote Controller with BLUETOOTH® Technology

Télécommande sans fil avec technologie BLUETOOTH  
Mando a distancia inalámbrico con tecnología BLUETOOTH  
Funkfernbedienung mit BLUETOOTH-Technologie  
Controller remoto wireless con tecnología BLUETOOTH

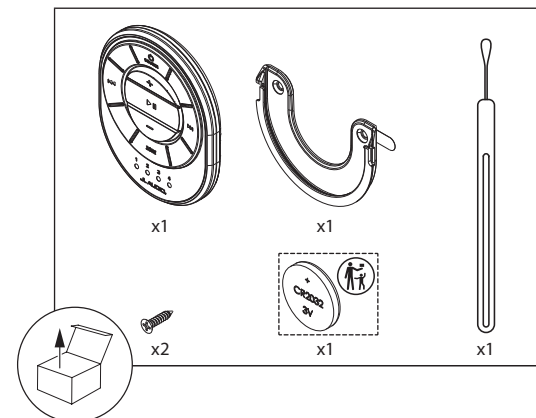

MMR25W-MAN 062424

Printed in China • © 2024 Garmin Ltd. or its subsidiaries. All rights reserved.  
Garmin, JL Audio, and MediaMaster are trademarks of Garmin Ltd. or its subsidiaries and are registered in one or more countries, including the U.S. The JL Audio logo, the MediaMaster logo, and the IP68 logo are trademarks of Garmin Ltd. or its subsidiaries.

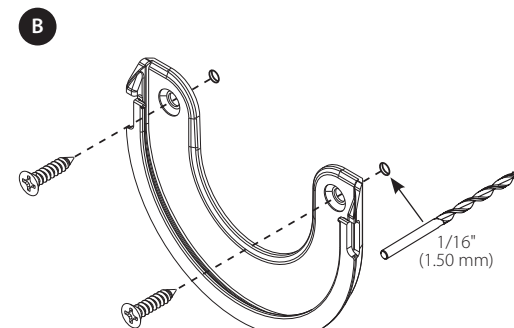
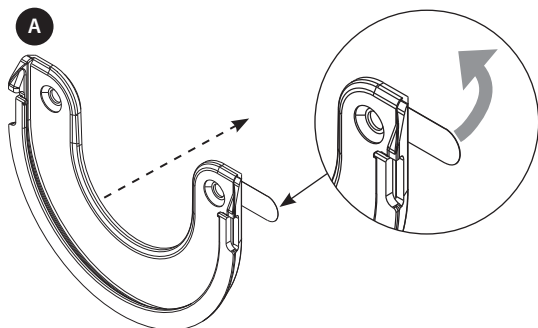
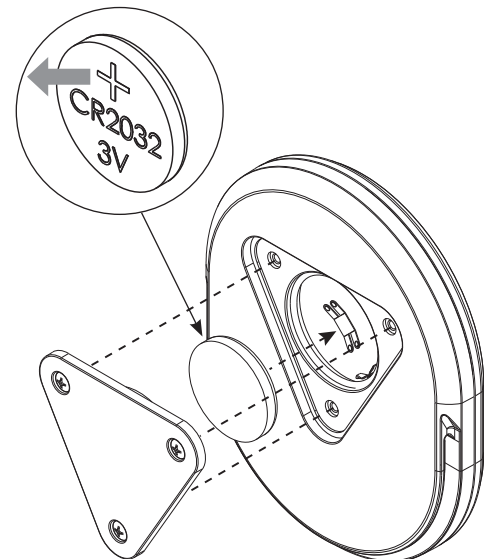

### ⚠ WARNING

- **INGESTION HAZARD:** This product contains a button cell or coin battery.
- **DEATH** or serious injury can occur if ingested.
- A swallowed button cell or coin battery can cause **Internal Chemical Burns** in as little as 2 hours.
- **KEEP** new and used batteries **OUT OF REACH OF CHILDREN**.
- **Seek immediate medical attention** if a battery is suspected to be swallowed or inserted inside any part of the body.



### Battery Warnings

- Remove and immediately recycle or dispose of used batteries according to local regulations and keep away from children. Do NOT dispose of batteries in household trash or incinerate. Even used batteries may cause severe injury or death. Call a local poison control center for treatment information.
- Only replace batteries with correct replacement batteries: CR2032 (3 volt)
- Non-rechargeable batteries are not to be recharged.
- Do not force discharge, recharge, disassemble, heat above +140 °F (+60 °C) or incinerate. Doing so may result in injury due to venting, leakage, or explosion resulting in chemical burns.
- Ensure the batteries are installed correctly according to polarity (+ and -).
- Do not mix old and new batteries, different brands or types of batteries, such as alkaline, carbon-zinc, or rechargeable batteries.
- Remove and immediately recycle or dispose of batteries from equipment not used for an extended period of time according to local regulations.
- Always completely secure the battery compartment. If the battery compartment does not close securely, stop using the product, remove the batteries, and keep them away from children.

### Installation Considerations

- Installation requires appropriate tools and safety equipment. Professional installation is recommended.
- This product is water-resistant. Do not submerge or subject to high-pressure water spray.
- Do not mount in areas of extreme heat.
- Mount this product securely to prevent damage or injury in severe conditions.
- Before cutting or drilling, check for potential obstacles behind mounting surfaces.

### General Controls

	<ul style="list-style-type: none"> <li>• Short press to turn ON</li> <li>• Long press to turn OFF</li> <li>• Short press to advance through available sources</li> </ul>
	<ul style="list-style-type: none"> <li>• Short press to mute/unmute or pause/resume audio</li> <li>• Press for 5 seconds to enter Remote Pairing Mode</li> </ul>
	<ul style="list-style-type: none"> <li>• Short press to increase volume</li> <li>• Long press to increase volume continuously</li> </ul>
	<ul style="list-style-type: none"> <li>• Short press to decrease volume</li> <li>• Long press to decrease volume continuously</li> </ul>
	<ul style="list-style-type: none"> <li>• Short press to select the next zone for volume adjustment</li> <li>• Press for 5 seconds to lock/unlock on the current zone</li> </ul>
	<ul style="list-style-type: none"> <li>• Short press to select the next Favorite or track</li> <li>• Long press to seek/fast-forward</li> </ul>
	<ul style="list-style-type: none"> <li>• Short press to select the previous Favorite or track</li> <li>• Long press to seek/fast-rewind</li> </ul>

Note: Control functionality will vary by the connected host source unit.

### Pairing Remotes

Up to eight MMR-25W remotes\* can be paired to a single source unit, with each operating up to 35 feet (11 m) away.

1. Initiate Remote Control pairing mode from your source unit's settings.
2. Press for 5 seconds on the MMR-25W remote to pair a new remote (all zone LEDs will flash slowly).
3. Press to exit pairing mode.

\*Includes total capacity of ALL paired Bluetooth® devices (remotes, streaming sources, app controllers, etc.)

### Specifications

Operating Range*	Up to 35' (11 m)
Operating Temp Range	-4 °F to +140 °F (-20 °C to +60 °C)
Battery Type	CR2032 (3V)
Ingress Protection Rating	IP68

\*Maximum operating range will vary based on transmitter battery level and installation environment.

### ⚠ AVERTISSEMENT

- **RISQUE D'INGESTION:** Ce produit contient une pile bouton.
- Risque de **MORT** ou de blessures graves en cas d'ingestion.
- Une pile bouton avalée peut causer des **Brûlures Chimiques Internes** en 2 heures seulement.
- **RANGÉZ** les piles neuves et usagées **HORS DE PORTÉE DES ENFANTS**.
- **Consultez immédiatement un médecin** si vous soupçonnez qu'une pile a été avalée ou insérée à l'intérieur d'une partie du corps.



### Avertissements relatifs à la batterie

- Retirez et recyclez ou jetez immédiatement les piles et batteries usagées conformément aux réglementations locales et gardez-les hors de portée des enfants. Ne jetez PAS les piles et batteries dans les ordures ménagères et ne les brûlez PAS. Même les piles et batteries usagées peuvent causer des blessures graves ou mortelles. En cas de besoin, appelez un centre antipoison local pour obtenir des informations sur le traitement des blessures.
- Remplacez les piles uniquement par les piles de remplacement adéquates : CR2032 (3 V)
- Les piles non rechargeables ne doivent pas être rechargées.
- Ne forcez pas la décharge ou la recharge des piles ou batteries, ne les démontez pas, ne les exposez pas à une chaleur supérieure à 60 °C. (140 °F) et ne les incinerez pas. Vous encourez des risques de blessures et de brûlures chimiques dues à un écoulement, une fuite ou une explosion.
- Assurez-vous que les piles ou batteries sont correctement installées en respectant la polarité (+ et -).
- Ne mélangez pas des piles et batteries neuves et anciennes, des piles de marques ou de types différents, comme des piles alcalines, des piles au carbone-zinc ou des piles rechargeables.
- Retirez et recyclez ou jetez immédiatement les piles ou batteries des équipements qui n'ont pas été utilisés pendant une période prolongée conformément aux réglementations locales.
- Fixez toujours correctement le compartiment à piles. Si le compartiment des piles ne se ferme pas correctement, cessez d'utiliser le produit, retirez les piles et gardez-les hors de portée des enfants.

### Considérations relatives à l'installation

- L'installation nécessite des outils et des équipements de sécurité appropriés. Une installation par un professionnel est recommandée.
- Ce produit résiste à l'eau. Ne pas l'immerger ni le soumettre à un jet d'eau à haute pression.
- Ne pas l'installer dans des zones de chaleur extrême.
- Fixer correctement ce produit pour éviter tout risque de dommages ou de blessures graves.
- Avant de procéder au découpage ou au perçage, vérifiez l'absence d'obstacles potentiels derrière les surfaces de montage.

### Commandes Générales

	<ul style="list-style-type: none"> <li>• Appuyer brièvement sur ce bouton pour allumer l'appareil</li> <li>• Appuyer longuement sur ce bouton pour éteindre l'appareil</li> <li>• Appuyer brièvement sur ce bouton pour faire défiler les sources disponibles</li> </ul>
	<ul style="list-style-type: none"> <li>• Appuyer brièvement pour couper/rétablir le son ou le mettre en pause/repandre</li> <li>• Appuyer 5 secondes sur ce bouton pour passer en mode d'appairage à distance</li> </ul>
	<ul style="list-style-type: none"> <li>• Appuyer brièvement sur ce bouton pour augmenter le volume</li> <li>• Appuyer longuement sur ce bouton pour augmenter le volume en continu</li> </ul>
	<ul style="list-style-type: none"> <li>• Appuyer brièvement sur ce bouton pour diminuer le volume</li> <li>• Appuyer longuement sur ce bouton pour diminuer le volume en continu</li> </ul>
	<ul style="list-style-type: none"> <li>• Appuyer brièvement sur un bouton pour sélectionner la zone suivante pour laquelle régler le volume</li> <li>• Appuyer pendant 5 secondes sur ce bouton pour verrouiller/déverrouiller la zone actuelle</li> </ul>
	<ul style="list-style-type: none"> <li>• Appuyer brièvement sur ce bouton pour sélectionner la piste suivante ou le favori suivant</li> <li>• Appuyer longuement sur ce bouton pour effectuer une recherche/une avance rapide</li> </ul>
	<ul style="list-style-type: none"> <li>• Appuyer brièvement sur ce bouton pour sélectionner la piste précédente ou le favori précédent</li> <li>• Appuyer longuement sur ce bouton pour effectuer une recherche/un retour en arrière rapide</li> </ul>

Remarque: Les fonctionnalités des commandes varient selon l'unité source hôte connectée.

### Couplage de télécommandes

Vous pouvez coupler jusqu'à huit télécommandes MMR-25W\* à une seule source, jusque dans un rayon de 11 m (35 pieds).

1. Lancez le mode de couplage de la télécommande à partir des paramètres de votre unité source.
2. Appuyez sur pendant 5 secondes sur la télécommande MMR-25W pour coupler une nouvelle télécommande (tous les voyants de zone clignotent lentement).
3. Appuyez sur pour quitter le mode de couplage.

\*Inclut la capacité totale de TOUS LES appareils Bluetooth® couplés (télécommandes, sources de streaming, contrôleurs d'applications, etc.)

### Specifications

Plage de fonctionnement*	Jusqu'à 11 m
Plage de températures de fonctionnement	-20 °C à +60 °C
Type de pile/batterie	CR2032 (3V)
Indice de protection contre la pénétration d'eau	IP68

\*La portée maximale varie en fonction du niveau de batterie de l'émetteur et de l'environnement d'installation.

⚠ <b>ADVERTENCIA</b>	
<p><b>• PELIGRO DE INGESTIÓN:</b> Este producto contiene una pila de botón.</p> <p>• Si se ingiere, se pueden producir lesiones graves, incluso la <b>MUERTE</b>.</p> <p>• La ingestión de una pila de botón puede causar <b>Quemaduras Químicas Internas</b> en tan solo <b>2 horas</b>.</p> <p>• <b>MANTÉN</b> las baterías nuevas y usadas <b>FUERA DEL ALCANCE DE LOS NIÑOS</b></p> <p>• Si sospechas que se ha ingerido o insertado en cualquier parte del cuerpo una pila, <b>busca atención médica inmediata</b>.</p>	

#### Advertencias sobre la pila/batería

- Retira y recicla o desecha las pilas usadas inmediatamente de acuerdo con las normativas locales y mantenlas fuera del alcance de los niños. NO tires las pilas a la basura doméstica ni las incineres. Incluso las pilas usadas pueden causar lesiones graves o la muerte. Llama a tu centro de control de intoxicaciones local para obtener información sobre el tratamiento.
- Sustituye las pilas únicamente por las pilas de repuesto correctas: CR2032 (3 voltios)
- Las pilas no recargables no deben recargarse.
- No fuerces la descarga, la recarga, el desmontaje ni la temperatura por encima de +60 °C (+140 °F), ni arrojes al fuego la pila. Si lo haces, podrían producirse lesiones debido a la liberación, fuga o explosión de esta, que podrían provocar quemaduras químicas.
- Asegúrate de que las pilas están instaladas correctamente según la polaridad (+ y -).
- No mezcles pilas nuevas y antiguas ni diferentes marcas o tipos de pilas, como pilas alcalinas, de zinc-carbono o recargables.
- Extrae y recicla inmediatamente o desecha las pilas de los equipos que no hayas utilizado durante un periodo de tiempo prolongado según las normativas locales.
- Asegúrate siempre de que el compartimento de las pilas quede bien cerrado. Si el compartimento de las pilas no se queda bien cerrado, deja de utilizar el producto, retira las pilas y mantenlas fuera del alcance de los niños.

#### Consideraciones sobre la instalación



- Para la instalación se requieren herramientas y equipos de seguridad adecuados.
- Se recomienda que la instalación la realice un profesional.
- Este producto es resistente al agua. No se debe sumergir ni rociar con agua a alta presión.
- No se debe montar en zonas de calor extremo.
- Monte este producto de forma segura para evitar daños o lesiones en condiciones extremas.
- Antes de cortar o taladrar, compruebe que no haya obstáculos detrás de las superficies de montaje.

Controles generales	
	<ul style="list-style-type: none"> <li>• Presiónelo brevemente para encenderlo.</li> <li>• Presiónelo y manténgalo presionado para apagarlo.</li> <li>• Presiónelo brevemente para cambiar entre las fuentes disponibles.</li> </ul>
	<ul style="list-style-type: none"> <li>• Presiónelo brevemente para silenciar/reactivar o pausar/reanudar el audio.</li> <li>• Presiónelo durante 5 segundos para activar el modo de emparejamiento remoto.</li> </ul>
	<ul style="list-style-type: none"> <li>• Presiónelo brevemente para subir el volumen.</li> <li>• Presiónelo y manténgalo presionado para subir el volumen rápidamente.</li> </ul>
	<ul style="list-style-type: none"> <li>• Presiónelo brevemente para bajar el volumen.</li> <li>• Presiónelo y manténgalo presionado para bajar el volumen rápidamente.</li> </ul>
	<ul style="list-style-type: none"> <li>• Presiónelo brevemente para cambiar a la siguiente zona y ajustar el volumen de esa zona.</li> <li>• Presiónelo durante 5 segundos para bloquear/desbloquear la zona actual.</li> </ul>
	<ul style="list-style-type: none"> <li>• Presiónelo brevemente para seleccionar el favorito o la pista siguiente.</li> <li>• Presiónelo y manténgalo presionado para avanzar rápidamente.</li> </ul>
	<ul style="list-style-type: none"> <li>• Presiónelo brevemente para seleccionar el favorito o la pista anterior.</li> <li>• Presiónelo y manténgalo presionado para retroceder rápidamente.</li> </ul>

Nota: La funcionalidad del control variará en función de la unidad fuente anfitriona conectada.

#### Vinculación de mandos a distancia

Puedes vincular hasta ocho mandos MMR-25W\* a una única unidad origen a una distancia máxima de 11 m (35 pies).

1. Inicia el modo de vinculación del mando a distancia desde la configuración de la unidad origen.
2. Pulsa  durante 5 segundos en el mando a distancia MMR-25W para vincular un nuevo mando a distancia (todos los LED de zona parpadearán lentamente).
3. Pulsa  para salir del modo de emparejamiento.

\*Incluye la capacidad total de TODOS los dispositivos Bluetooth\* emparejados (mandos a distancia, fuentes de transmisión, mandos a distancia de aplicaciones, etc.)

Specifications	
Distancia de funcionamiento*	Máximo 11 m
Rango de temperatura de funcionamiento	De -20 °C a +60 °C
Tipo de batería	CR2032 (3V)
Clasificación de entrada de sustancias	IP68

\*La distancia máxima de funcionamiento variará en función del nivel de la batería del transmisor y el entorno de instalación.





⚠ <b>WARNUNG</b>	
<ul style="list-style-type: none"> <li>• <b>VERSCHLUCKUNGSGEFAHR:</b> Dieses Produkt enthält eine Knopfzellenbatterie.</li> <li>• Ein Verschlucken kann zu <b>TODESFÄLLEN</b> oder schweren Verletzungen führen.</li> <li>• Wird eine Knopfzellenbatterie verschluckt, kann es bereits innerhalb von <b>2 Stunden</b> zu <b>internen chemischen Verätzungen</b> kommen.</li> <li>• Neue und benutzte Batterien müssen <b>AUSSERHALB DER REICHWEITE VON KINDERN AUFBEWAHRT</b> werden.</li> <li>• Falls der Verdacht besteht, dass eine Batterie verschluckt oder in eine Körperöffnung eingeführt wurde, <b>muss umgehend ein Arzt aufgesucht</b> werden.</li> </ul>	

#### Batteriewarnungen

- Entfernen Sie benutzte Batterien und recyceln oder entsorgen Sie sie umgehend entsprechend den vor Ort geltenden Bestimmungen; halten Sie sie außerdem von Kindern fern. Entsorgen Sie Batterien NICHT im Hausmüll und verbrennen Sie sie auch nicht. Auch benutzte Batterien können zu schweren oder tödlichen Personenschäden führen. Erkundigen Sie sich bei der Giftnotrufzentrale vor Ort nach Behandlungsinformationen.
- Ersetzen Sie die Batterien nur mit korrekten Ersatzbatterien: CR2032 (3 Volt)
- Nicht wiederaufladbare Batterien dürfen nicht aufgeladen werden.
- Erzwingen Sie kein Entladen der Batterie; außerdem dürfen Sie die Batterie nicht aufladen, zerlegen, auf Temperaturen über +60 °C (+140 °F) erhitzen oder verbrennen. Dies könnte zu Verletzungen aufgrund von Entlüftung, einem Auslaufen oder einer Explosion mit daraus resultierenden chemischen Verätzungen führen.
- Stellen Sie sicher, dass die Batterien mit der richtigen Ausrichtung der Pole (+ und -) installiert sind.
- Verwenden Sie alte und neue Batterien, Batterien unterschiedlicher Marken oder Typen, z. B. Alkali-, Zink-Kohle- oder aufladbare Batterien, nicht gleichzeitig.
- Entfernen Sie Batterien aus Geräten, die längere Zeit nicht verwendet werden, und recyceln oder entsorgen Sie diese Batterien umgehend entsprechend den vor Ort geltenden Bestimmungen.
- Verschießen Sie das Batteriefach immer vollständig und sicher. Falls sich das Batteriefach nicht sicher verschließen lässt, stellen Sie die Verwendung des Produkts ein, entfernen Sie die Batterien und halten Sie sie von Kindern fern.

#### Hinweise zur Installation



- Die Installation erfordert geeignete Werkzeuge und Sicherheitsausrüstung. Die Installation durch eine Fachkraft wird empfohlen.
- Dieses Produkt ist wasserfest. Nicht eintauchen oder einem Hochdruck-Wasserstrahl aussetzen.
- Nicht in Bereichen mit extrem hohen Temperaturen montieren.
- Achten Sie auf eine sichere Befestigung dieses Produkts, um Beschädigungen oder Verletzungen unter anspruchsvollen Bedingungen zu vermeiden.
- Kontrollieren Sie vor dem Schneiden oder Bohren, ob sich hinter den Montageflächen mögliche Hindernisse befinden.

Allgemeine Bedienelemente	
	<ul style="list-style-type: none"> <li>• Zum Einschalten kurz drücken</li> <li>• Zum Ausschalten lange drücken</li> <li>• Kurz drücken, um die verfügbaren Quellen zu überfliegen</li> </ul>
	<ul style="list-style-type: none"> <li>• Kurz drücken, um Audio stumm zu schalten/laut zu schalten oder Wiedergabe anzuhalten/fortzusetzen</li> <li>• 5 Sekunden lang drücken, um in den Remote-Pairing-Modus zu wechseln</li> </ul>
	<ul style="list-style-type: none"> <li>• Kurz drücken, um die Lautstärke zu erhöhen</li> <li>• Lang drücken, um die Lautstärke kontinuierlich zu erhöhen</li> </ul>
	<ul style="list-style-type: none"> <li>• Kurz drücken, um die Lautstärke zu verringern</li> <li>• Lang drücken, um die Lautstärke kontinuierlich zu verringern</li> </ul>
	<ul style="list-style-type: none"> <li>• Kurz drücken, um die nächste Zone für die Lautstärkeinstellung auszuwählen</li> <li>• 5 Sekunden lang drücken, um die aktuelle Zone zu sperren/entsperren</li> </ul>
	<ul style="list-style-type: none"> <li>• Kurz drücken, um den nächste Favourite oder Titel anzuwählen</li> <li>• Lang Drücken zum Suchen/Schnellvorlauf</li> </ul>
	<ul style="list-style-type: none"> <li>• Kurz drücken, um den vorherigen Favourite oder Titel anzuwählen</li> <li>• Lang Drücken zum Suchen/Schnellrücklauf</li> </ul>

Hinweis: Die Steuerungsfunktionalität hängt vom angeschlossenen Host-Quellgerät ab.

#### Koppeln von Fernbedienungen

Sie können bis zu acht MMR-25W-Fernbedienungen\* mit einem einzelnen Quellgerät koppeln, wobei jede eine Reichweite von bis zu 11 m (35 Fuß) hat.

1. Initiieren Sie über die Einstellungen des Quellgeräts den Fernbedienungs-Kopplungsmodus.
2. Halten Sie auf der MMR-25W-Fernbedienung die Taste  5 Sekunden lang gedrückt, um eine neue Fernbedienung zu koppeln (alle Zonen-LEDs blinken langsam).
3. Drücken Sie  um den Kopplungsmodus zu beenden.

\*Umfasst die Gesamtkapazität ALLER gekoppelten Bluetooth®-Geräte (Fernbedienungen, Streaming-Quellen, App-Controller usw.).

Specifications	
Betriebsbereich*	Bis zu 11 m
Betriebstemperaturbereich	-20 °C bis +60 °C
Batterietyp	CR2032 (3V)
Klassifizierung bezüglich des Eindringens von Wasser	IP68

\*Der maximale Betriebsbereich variiert je nach Akkuladestand des Senders und der Installationsumgebung.







⚠ <b>AVVERTENZA</b>	
<ul style="list-style-type: none"> <li>• <b>PERICOLO DI INGESTIONE:</b> Questo prodotto contiene una batteria a bottone.</li> <li>• Se ingerita, comporta il rischio di lesioni gravi o <b>MORTE</b>.</li> <li>• Una batteria a bottone ingerita può causare <b>Ustioni Chimiche Interne</b> in appena <b>2 ore</b>.</li> <li>• <b>TENERE</b> le batterie nuove e usate <b>FUORI DALLA PORTATA DEI BAMBINI</b>.</li> <li>• Se si sospetta che una batteria sia stata ingerita o inserita in una qualsiasi parte del corpo, <b>consultare immediatamente un medico</b>.</li> </ul>	

#### Avvertenze sulla batteria

- Rimuovere e riciclare immediatamente o smaltire le batterie usate in conformità alle normative locali e tenerle lontano dalla portata dei bambini. NON smaltire le batterie nei rifiuti domestici né bruciarle. Anche le batterie usate possono causare lesioni gravi o morte. Chiamare un centro di controllo antiveneni locale per informazioni sul trattamento.
- Sostituire la batteria solo con batterie sostitutive corrette: CR2032 (3 V)
- Le batterie non ricaricabili non devono essere ricaricate.
- Non forzare lo scarico, la ricarica, il disassemblaggio, la temperatura superiore a +60 °C (+140 °F) né bruciarle. In caso contrario, si potrebbero verificare lesioni dovute a sfiato, perdite o esplosione con conseguenti ustioni chimiche.
- Assicurarsi che le batterie siano installate correttamente in base alla polarità (+ e -).
- Non mischiare batterie vecchie e nuove, di marche o tipo diversi, come batterie alcaline, zinco-carbone o ricaricabili.
- Rimuovere e riciclare immediatamente o smaltire le batterie da un'apparecchiatura inutilizzata per un periodo di tempo prolungato in conformità alle normative locali.
- Chiudere sempre saldamente il vano batterie. Se non si chiude correttamente, non usare il dispositivo, rimuovere le batterie e tenerle lontano dalla portata dei bambini.

#### Considerazioni sull'installazione



- Per l'installazione sono richiesti strumenti e attrezzature di sicurezza idonei.
- Si consiglia l'installazione da parte di un professionista.
- Questo prodotto è idrorepellente. Non immergere né esporre a spruzzi di acqua ad alta pressione.
- Non installare in aree con calore estremo.
- Installare questo prodotto in sicurezza, al fine di prevenirne danni o lesioni in condizioni gravi.
- Prima di effettuare eventuali tagli o fori, verificare la presenza di eventuali ostacoli dietro le superfici di montaggio.

Comandi generali	
	<ul style="list-style-type: none"> <li>• Premere brevemente per accendere</li> <li>• Premere a lungo per spegnere</li> <li>• Premere brevemente per scorrere tra le sorgenti disponibili</li> </ul>
	<ul style="list-style-type: none"> <li>• Premere brevemente per tacitare/attivare o interrompere/riprendere l'audio</li> <li>• Premere per 5 secondi per accedere alla modalità di abbinamento remoto</li> </ul>
	<ul style="list-style-type: none"> <li>• Premere brevemente per aumentare il volume</li> <li>• Premere a lungo per aumentare costantemente il volume</li> </ul>
	<ul style="list-style-type: none"> <li>• Premere brevemente per ridurre il volume</li> <li>• Premere a lungo per ridurre costantemente il volume</li> </ul>
	<ul style="list-style-type: none"> <li>• Premere brevemente per selezionare la zona successiva per la regolazione del volume</li> <li>• Premere per 5 secondi per bloccare/sbloccare la zona attuale</li> </ul>
	<ul style="list-style-type: none"> <li>• Premere brevemente per selezionare il preferito o il brano successivo</li> <li>• Premere a lungo per cercare/scorrere in avanti</li> </ul>
	<ul style="list-style-type: none"> <li>• Premere brevemente per selezionare il preferito o il brano precedente</li> <li>• Premere a lungo per cercare/scorrere indietro</li> </ul>

Nota: La funzione di controllo varia in base all'unità sorgente host collegata.

#### Associazione dei telecomandi

È possibile associare fino a otto telecomandi MMR-25W\* a un'unica unità sorgente, ciascuno funzionante fino a 11 m (35 piedi) di distanza.

1. Avviare la modalità di associazione del telecomando dalle impostazioni dell'unità sorgente.
2. Premere  per 5 secondi sul telecomando MMR-25W per associare un nuovo telecomando (tutti i LED delle zone lampeggeranno lentamente).
3. Premere  per uscire dalla modalità di associazione.

\*Include la capacità totale di TUTTI i dispositivi Bluetooth® associati (telecomandi, sorgenti di streaming, controller app, ecc.)

Specifications	
Distancia operativa*	Fino a 11 m
Temperatura operativa	Da -20 °C a +60 °C
Tipo di batteria	CR2032 (3V)
Grado di protezione dall'ingresso	IP68

\*La portata massima di funzionamento varia in base al livello di batteria del trasmettitore e all'ambiente di installazione.