

# Sondeur S3100

## GUIDE D'INSTALLATION

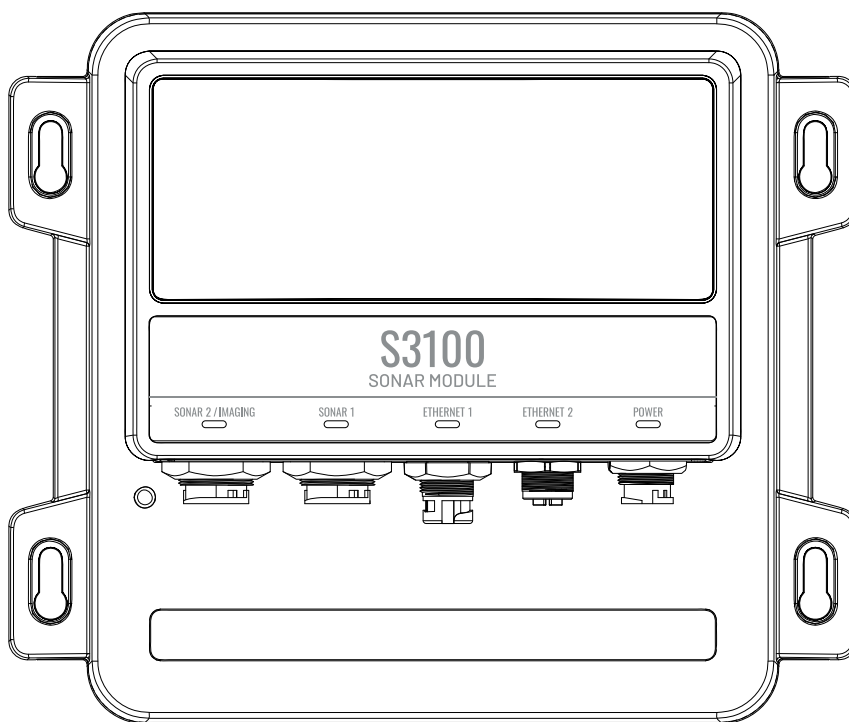

### Composants fournis

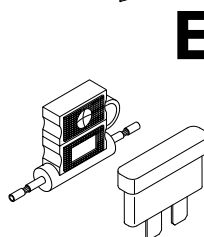
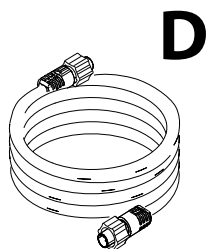
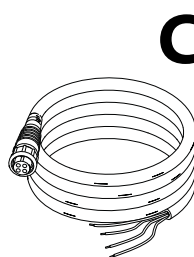
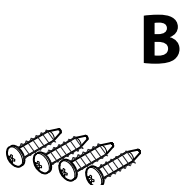
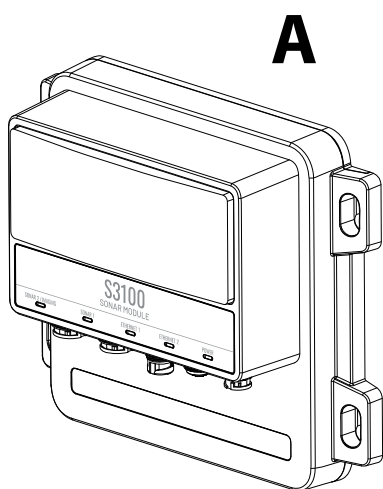

- A.** Sondeur S3100
- B.** Vis de montage
- C.** Cordon d'alimentation
- D.** Câble Ethernet
- E.** Fusible et porte-fusible



## Alimentation

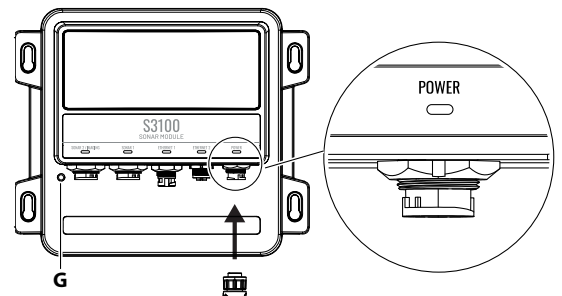
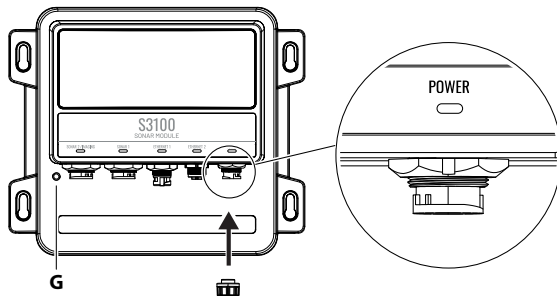

A. Synchronisation Ping (bleu)

B. Commande d'alimentation (jaune)

C. 12/24 V CC (rouge)

D. CC négatif (noir)

E. Fusible de 5 A

F. Interrupteur

G. Borne de mise à la terre

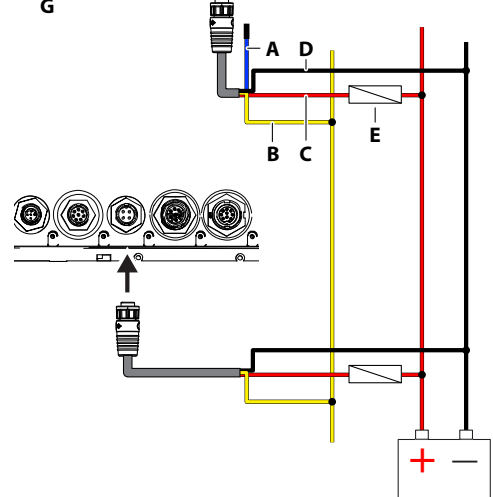
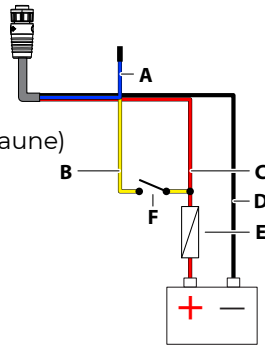

## Sonde

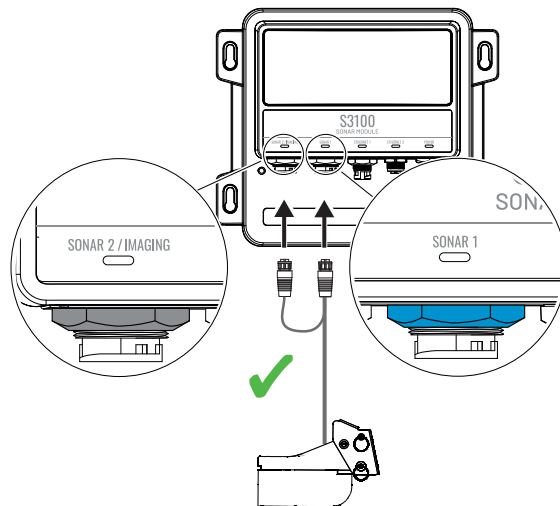
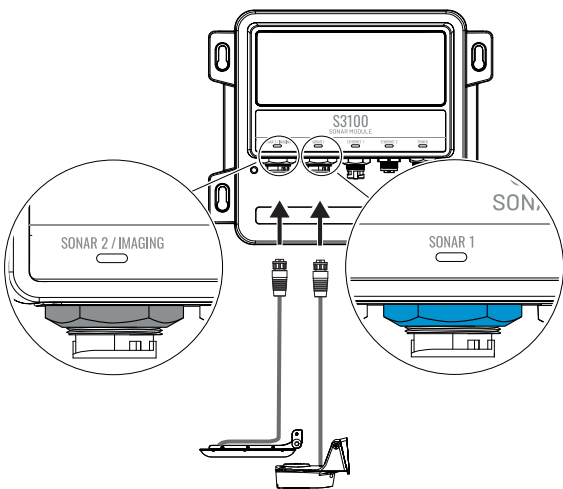

## Ethernet

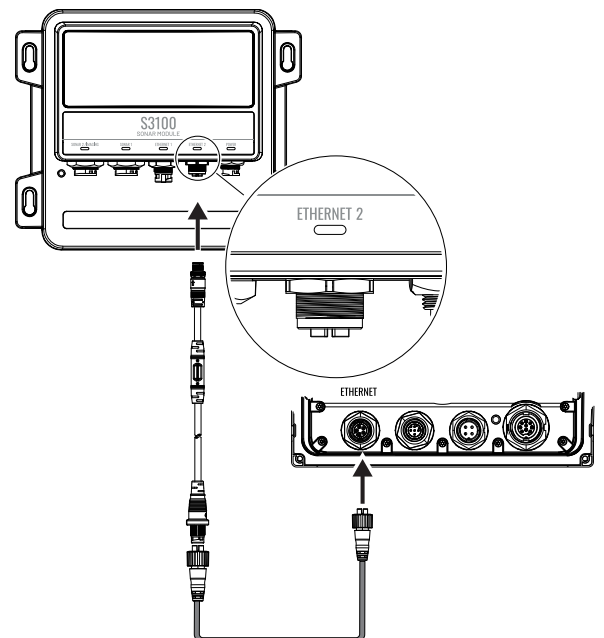
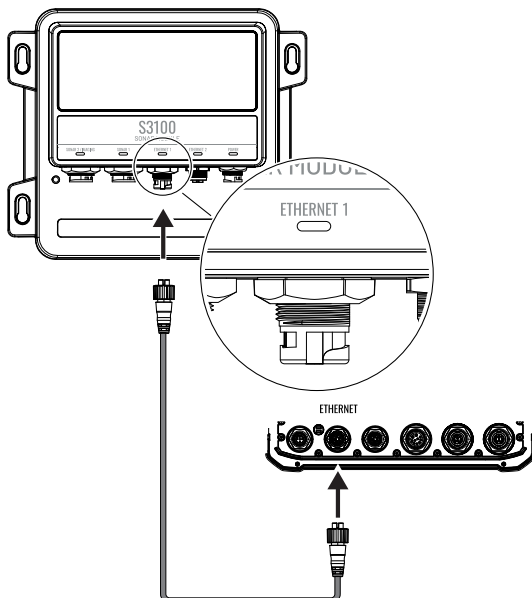

## Connecteurs et LED

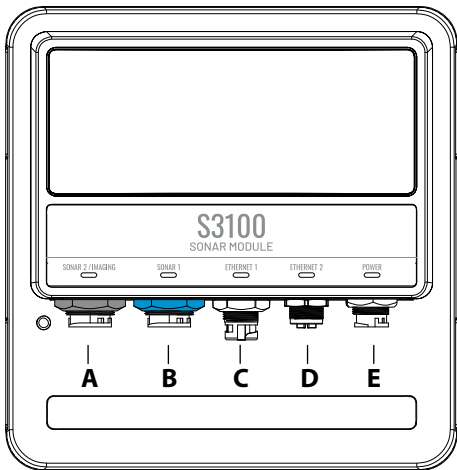

	Connecteur	LED	État
A	Sondeur 2/ imagerie (noir)	Éteindre	Sondeur inopérant
		Clignotant vert	Recherche du signal du fond
		On	Système fonctionnant avec un signal de fond
B	Sondeur 1 (bleu)	Éteindre	Sondeur inopérant
		Clignotant vert	Recherche du signal du fond
		On	Système fonctionnant avec un signal de fond
C	Ethernet 1	Éteindre	Aucune connexion
		Allumé - vert	Connexion valide sans transfert de données
		Clignotant - vert et orange	Connexion active avec transfert de données
D	Ethernet 2	Éteindre	Aucune connexion
		Allumé - vert	Connexion valide sans transfert de données
		Clignotant - vert et orange	Connexion active avec transfert de données
		Allumé - vert	Système en cours d'exécution
E	Alimentation	Éteindre	Pas d'alimentation
		Allumé - rouge foncé	Alimentation appliquée, système hors tension ou en surtension
		Allumé - rouge	Démarrage du système
		Allumé - vert	Système en cours d'exécution

## Montage

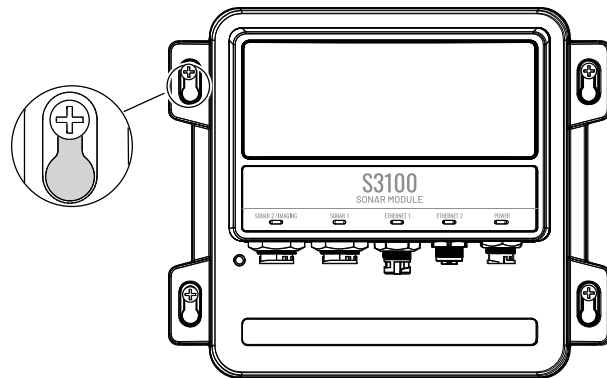
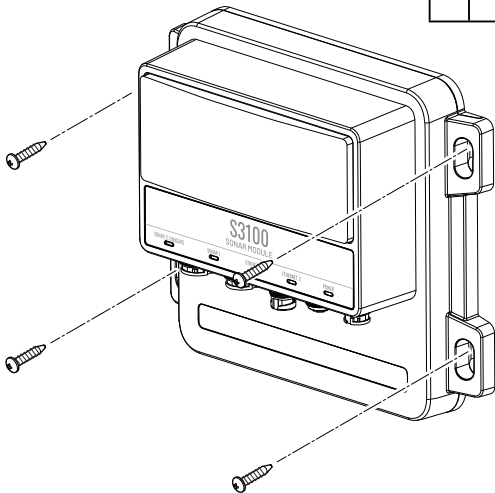

## Dimensions

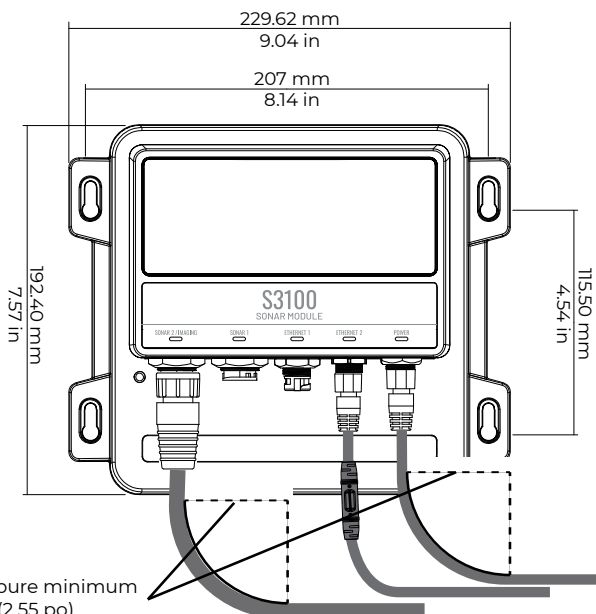
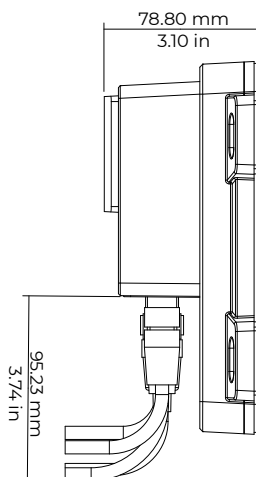

Rayon de courbure minimum  
70 mm (2,55 po)

# Caractéristiques techniques

Environnement			
Température de fonctionnement	-15 °C à 55 °C (5 °F à 131 °F)		
Température de stockage	-20 °C à 60 °C (4 °F à 140 °F)		
Indice d'étanchéité	IPX6 et IPX7		
Électricité			
Tension d'alimentation	12-24 V CC (10,5-31,2 V CC)		
Ampérage recommandé du fusible	5 A		
Protection contre les risques d'inversion de polarité	Oui		
Consommation électrique (maximale)	Max : 0,8 A ; typique : 0,6 A ; transitoire : 3 A (crête) ; > 2,5 A pour < 0,5 ms		
Physique			
Dimensions	Voir le gabarit		
Poids	0,9 kg (1,9 lbs)		
Distance de sécurité au compas	0,13 m (0,43 pi.)		
Interface/connectivité			
Sondeur	Sondeur 1 port XSonic® 9 broches (bleu)	Sondeur	CHIRP basse, moyenne et haute jusqu'à 1 kW
		DownScan	455 kHz, 800 kHz, 700 kHz CHIRP, 1 200 kHz CHIRP
		SideScan	Non
	1 port imagerie XSonic® 9 broches (noir)	Sondeur	CHIRP basse, moyenne et haute jusqu'à 1 kW
		DownScan	455 kHz, 800 kHz, 700 kHz CHIRP, 1 200 kHz CHIRP
		SideScan	455 kHz, 800 kHz, 455 kHz CHIRP, 1 075 kHz CHIRP
Ethernet	1 port (5 broches)		
	1 port (12 broches)		

L'avenir de l'eau est important. C'est pourquoi le module sondeur S3100 est fabriqué à partir de plastique recyclé, conformément à notre engagement continu en faveur du développement durable.

## Plus d'informations

Version du document : 001

Pour obtenir la dernière version de ce document dans les langues prises en charge, ainsi que d'autres documents connexes, rendez-vous sur : [www.simrad-yachting.com/downloads/S3100](http://www.simrad-yachting.com/downloads/S3100).

## Sécurité, clause de non-responsabilité et conformité

Les déclarations de sécurité, de non-responsabilité et de conformité de ce produit sont fournies dans un document séparé.

## Garantie

La garantie de ce produit est précisée dans un document séparé.

## Marques

®Reg. U.S. Pat. & Tm. Off et ™ marques de droit commun. Rendez-vous sur [www.navico.com/intellectual-property](http://www.navico.com/intellectual-property) pour consulter les droits de marque de Navico Holding AS et des entités subsidiaires dans le monde.

## Copyright

Copyright 2023 Navico Holding AS.